

SÉRIE 716PL - C45° Porte lourde aluminium grand trafic classe 8

La gamme CUZCO® Série 716 au design droit FACTORY SPIRIT® est conçue pour la fabrication de portes grand trafic, à rupture de pont thermique par barrettes polyamides de 30 à 35 mm.

PORTE CLASSE 8

RETARD À L'EFFRACTION CR2

Design
DROIT



PERFORMANCES

Thermique :

- $U_d = 1.3 \text{ Wm}^2\text{K}$ / $Sw=0.38$ et $Tlw=0.56$

Warmedge $U_g=0.6$

Châssis triple vitrage Porte 1 vantail

Dimension L 1320 x H 2720 mm

- $U_d = 1.6 \text{ Wm}^2\text{K}$ / $Sw=0.47$ et $Tlw=0.56$

Warmedge $U_g=1.1$

Châssis double vitrage Porte 1 vantail

Dimension : L 1320 x H 2720 mm

Endurance :

Classe 8 (1 million de cycles)

ACCESSIBILITÉ

Seuil PMR et seuil plat

COUPES

Porte 2 vantaux ouverture intérieure seuil PMR

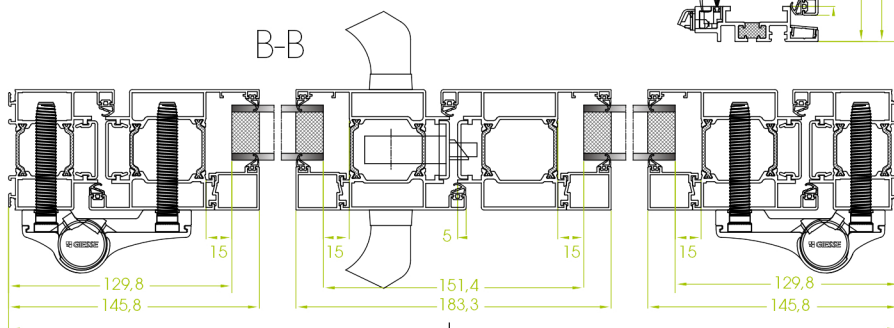

CARACTÉRISTIQUES

- Performances thermiques conformes à la RE 2020
- Design droit Factory Spirit®
- Serrure multipoints (jusqu'à 5 points)
- Seuil PMR et seuil plat
- Bicoloration possible
- Disponible dans toutes les couleurs exclusives Profils Systèmes : Terra Cigala®, Profils Color®, Terre de Matières®
- Tenue de la teinte garantie jusqu'à 25 ans*

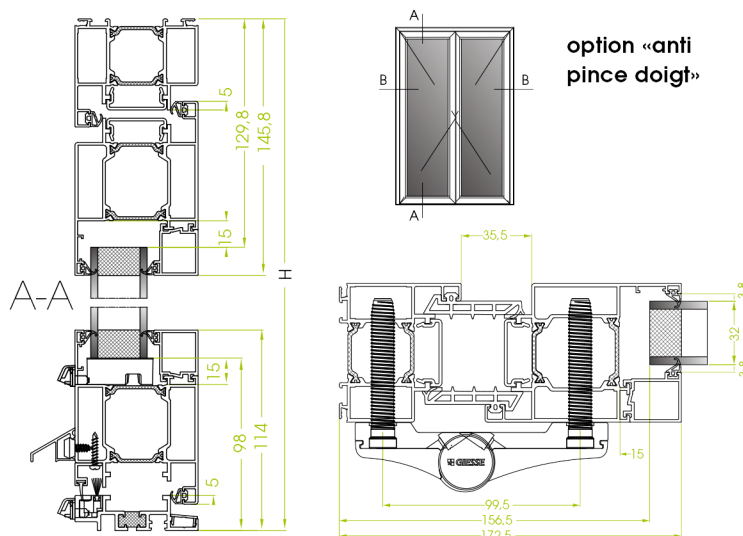

Profils
SYSTEMES

Choisissez votre profil

SÉRIE 716PL - C45° Porte lourde aluminium grand trafic classe 8

DORMANT / OUVRANT

- Tubulaire d'une épaisseur de 70mm
- Isolation thermique par barrettes polyamides de 30 à 35mm permettant d'obtenir un excellent coefficient d'isolation
- Ouverture intérieure ou extérieure avec rupture de pont thermique

ASSEMBLAGE

Assemblage en coupe d'onglet par équerre à pion ou à sertir. Toutes ces pièces d'assemblage sont obligatoirement en aluminium et/ou inox.

VERROUILLAGE

Fermeture par serrure jusqu'à 5 points.

Compatible avec quincailleries courantes : fermeture anti-panique, ferme-porte, crémone pompier ou serrure électrique.

ÉTANCHÉITÉ

Étanchéité par compression de 2 joints de battue identiques et tournants en EPDM lors de la fermeture.

FERRAGE



- Ferme-porte intégré pour un vantail (jusqu'à 1250mm de largeur). Système encastré et invisible en position fermée. Angle d'ouverture : jusqu'à 120°
- Paumelles en applique / à clamer
- Anti-panique
- Bâton de maréchal
- Gâche électrique
- Serrure 5 points / Penne sortant / Rouleaux



POIDS MAXI
140 kg

DIMENSIONS MAXI (mm)

- 1 vantail : L1100 x H2700mm
- 2 vantaux : L2000x H2700mm

VITRAGE

Remplissage jusqu'à 50mm d'épaisseur.